

KINAS EINA

Vilniaus kino teatry istorijos

PER MIESTĄ

Užduotys

smalsiems vaikams ir jų tėveliams

Tekstus ir iliustracijas parengė

NDG Edukacijos centras

Redaktorė

Monika Grigūnienė

Dizainerė

Renata Vičnienė

Išleido

Lietuvos dailės muziejus
(Didžioji g. 4, Vilnius)

Spausdino

AB spaustuvė „Titnagas“
(Vasario 16-osios g. 52, Šiauliai)

Tiražas 30 egz.

© Lietuvos dailės muziejus, 2015

NDG

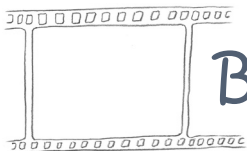

Bilietas į kino teatrą

Bilietas – tai dokumentas, be kurio nepažiūrėsi filmo kino teatre.

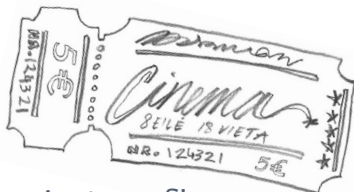

Atkreipk dėmesį į parodoje eksponuojamų bilietų kainą.

Kiek dabar kainuoja bilietas į kiną?

Kiek kainavo anksčiau?

Nupiešk, kaip tu įsivaizduoji bilietą į savo mėgstamą filmą.



Tuo metu, kai kino teatrai užėmė ypatingą vietą miesto žmonių gyvenime, filmai tapdavo ilgų pokalbių dalimi, o aktoriai – tikromis žvaigždėmis. Gerbėjai kurdavo albumus, kuriuose suklijuodavo jų nuotraukas, straipsnius iš įvairių laikraščių, žurnalų.

Kino žvaigždės

Apžiūrėk parodoje rodomus tokius albumus.

Rémeliuose nupiešk savo mėgstamiausius filmų aktorius arba personažus.

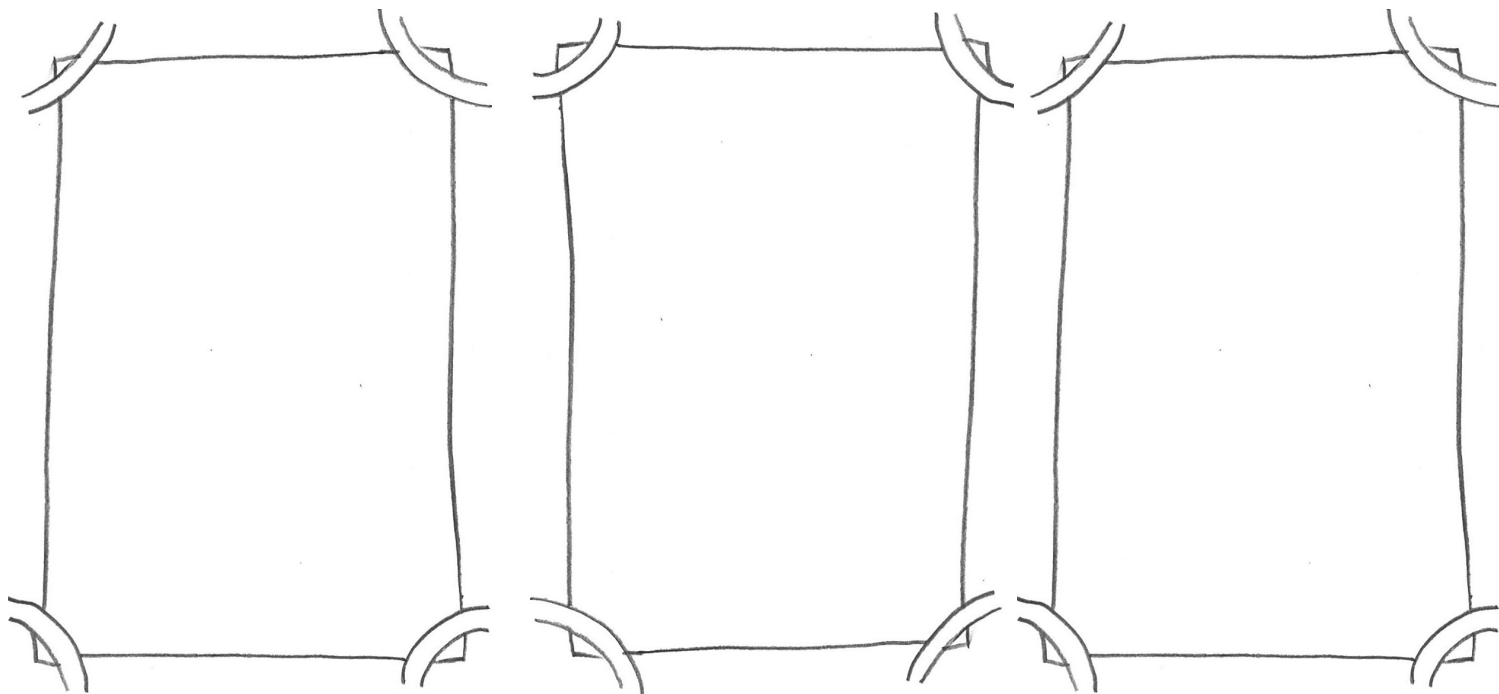

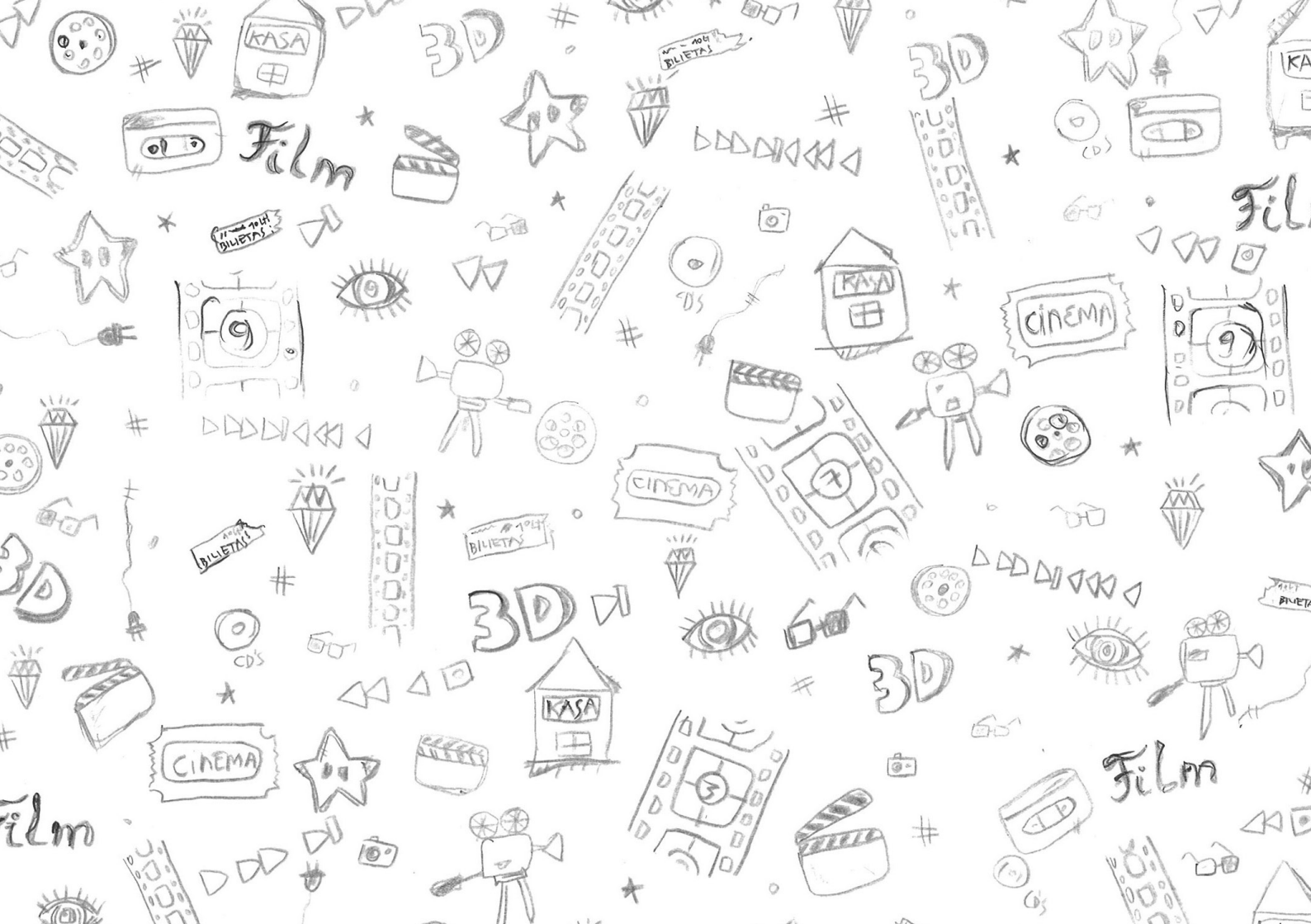

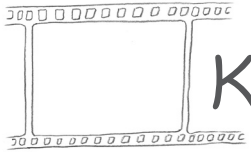

Kino filmo plakatas

Nupiešk savo mėgstamo filmo plakatą.

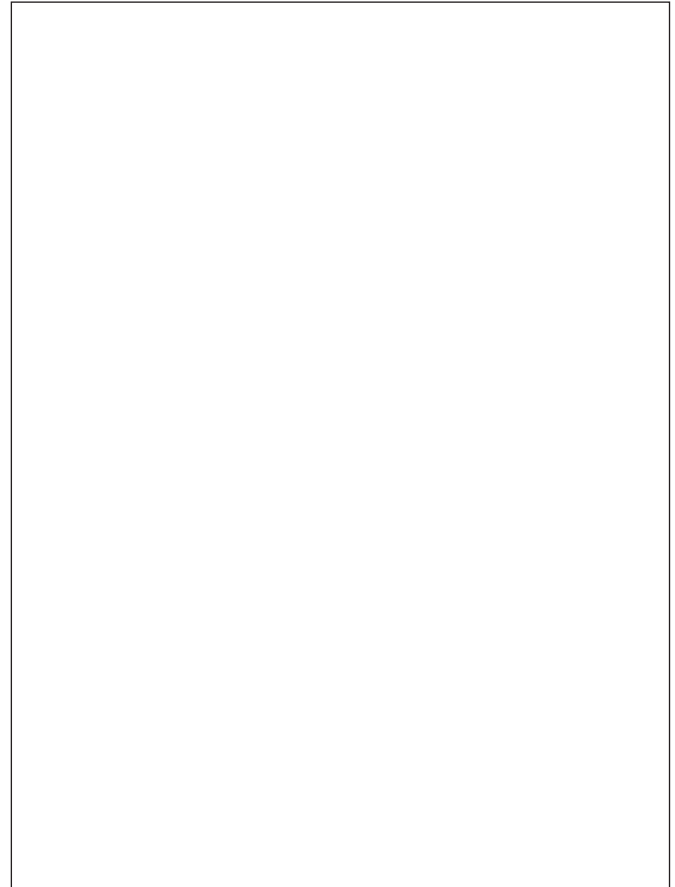

Anuomet kiekvienas kino teatras turėjo savo dalininką, kuris piešdavo plakatus, afišas kaip tikrus paveikslus – ant drobės su guašo ir klijų mišiniu (kad lietus nenuplautų!).

Šiandien plakatus filmams kuria dizaineriai, naudodami kompiuterines programas.

Apžiūrėk plakatus, palygink, kaip jie atrodė seniau ir dabar.



Kino teatro pastatas

Kinas Vilniuje pradėtas rodyti daugiau nei prieš šimtą metų, netrukus atsirado ir kino teatrai. Mieste kūrėsi laikini mediniai kino teatrai, kuriuose filmus rodydavo tik šiltuoju metų laiku. Buvo ir senuose pastatuose (net bažnyčiose) įrengtų kino salių, kai kuriose iš jų sovietmečiu vykdavo slaptos filmų peržiūros.

Vėliau kino teatrus projektuoti ėmėsi architektai. Senų, sugriautų pastatų vietose kilo modernūs statiniai. Naujuose rajonuose pasirodydavo ir didelėse sunkvežimio priekabose įkurdinti mobilūs kino teatrai.

Daugelyje pastatų, kuriuose buvo rodomi filmai, šiandien įsikūrusios įvairios įstaigos, parduotuvės.

Paklausk tėvelių, kokiuose, dabar neveikiančiuose, kino teatruose jie yra lankęsi.

Apžiūrėk kino teatrų projektus, brėžinius ir nuotraukas.

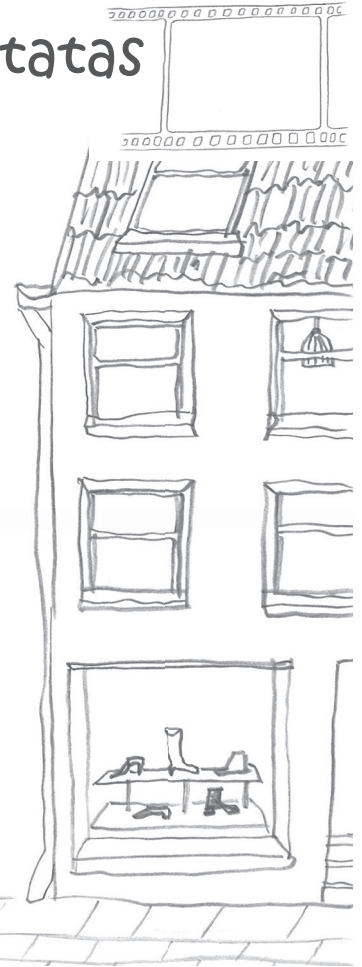
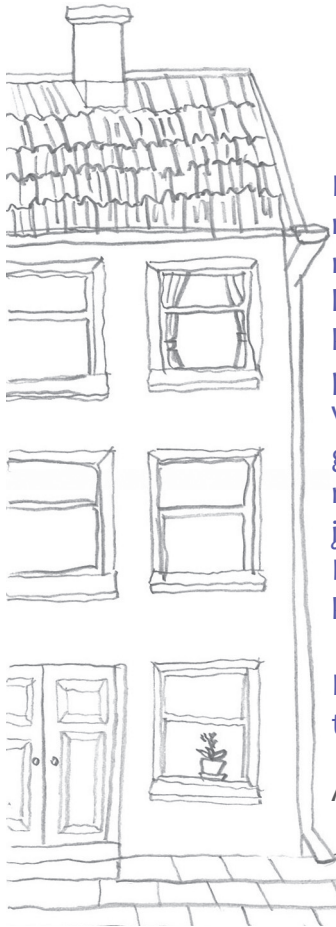



Nupiešk savo kino teatrą.



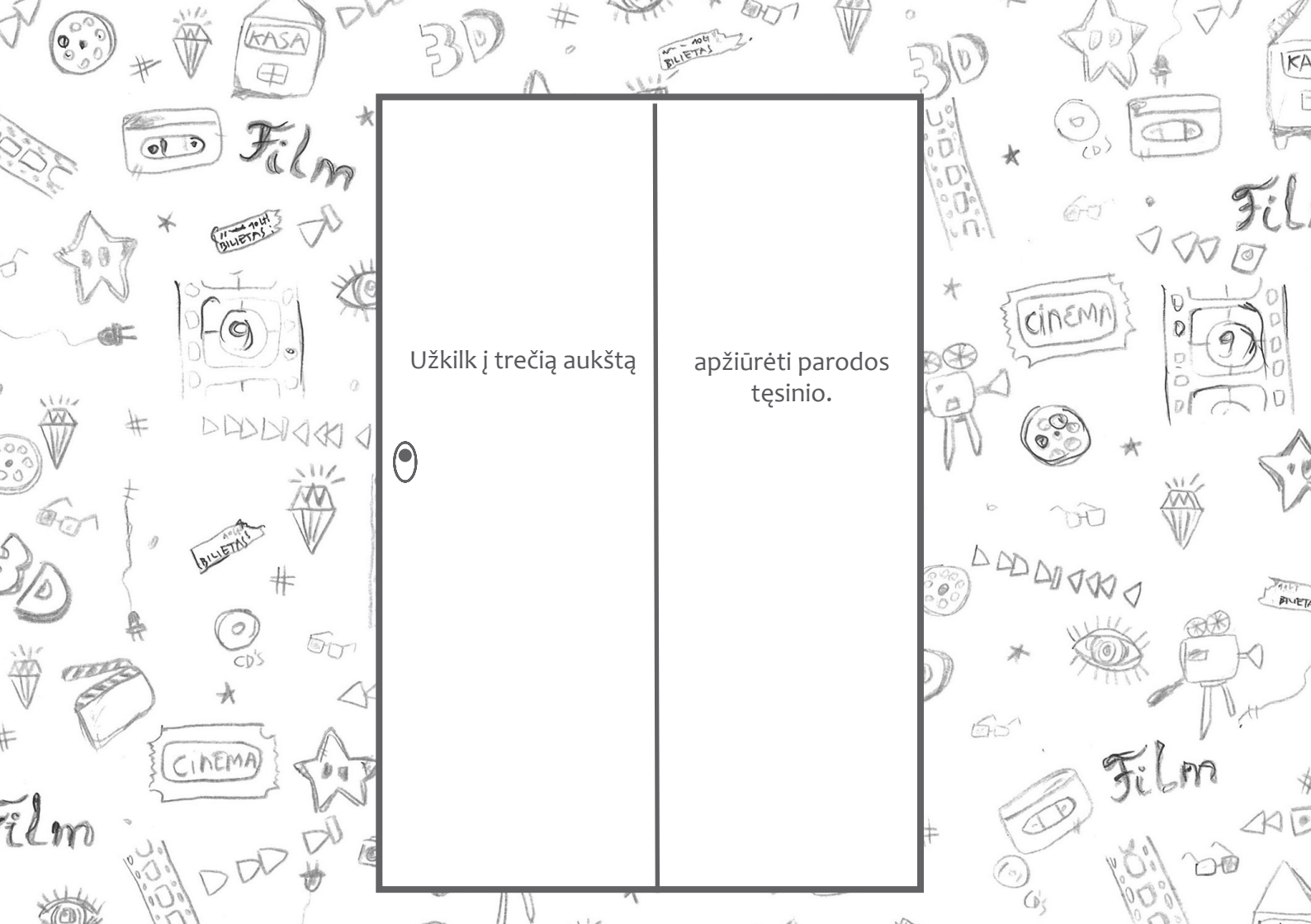

Užkilk į trečią aukštą

apžiūrėti parodos
tęsinio.

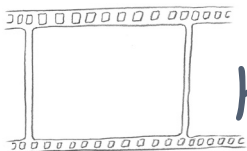

Kino salės aparatinė

Šiandien filmą žiūrime šiltoje salėje – įkrentame į minkštą krėslą ir mėgaujamės ypatingai ryškiu, dažnai net ir trimačiu, vaizdu, sodriu, kokybišku garsu. Atrodo, kad tam užtenka vieno „play“ mygtuko paspaudimo.

Anuomet, kad išvystume filmą ekrane, reikėdavo įdėti nemažai darbo. Kino juostos užėmė daug vietos, prieš kiekvieną sesanšą jos turėjo būti specialiai ruošiamos.

Nedidelis kambarėlis pačiame kino salės gale, paluby – aparatinė. Joje dirbo žmogus – kino mechanikas, kuris paruošdavo filmo juostas, jas klijuodavo, sukdamo į rites, projektuodavo vaizdą į ekraną, prižiūrėdavo projektoriaus darbą viso filmo metu.

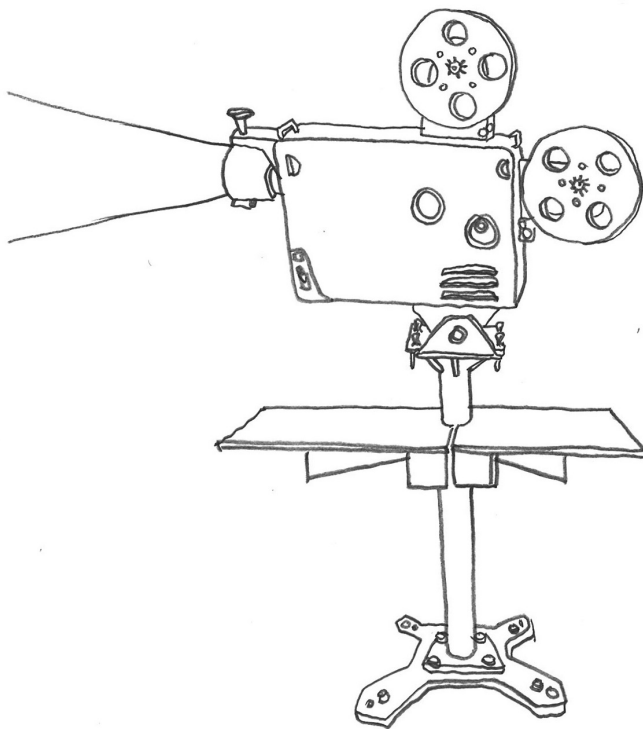
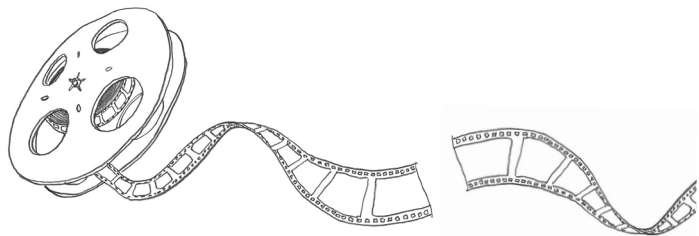

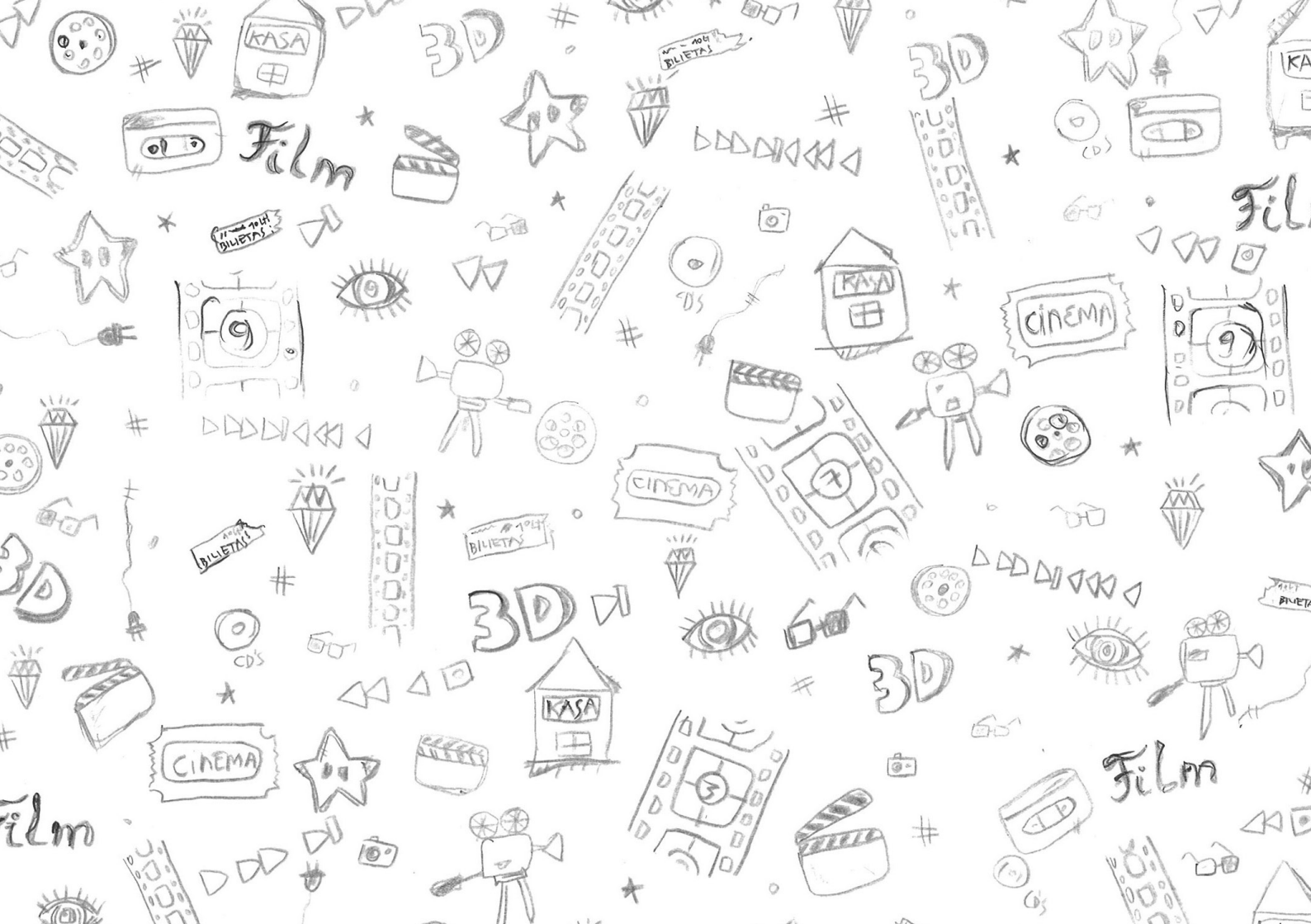

Kino projektorius

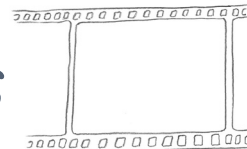

Viduryje salės išvysi didelį aparatą – projektorį. Prieš jį, ekrane – keturių filmų ištraukos. Į dėmiai apžiūrėk projektorį, pagalvok, iš ko jis pagamintas, atkreipk dėmesį į jo detales. Ar ritėje yra filmo juosta – juk ji net nesisuka, tai kaipgi mes projektuojame vaizdą ekrane? Pakėlęs galvą į viršų, pamatysi skaitmeninį projektorį – panašūs naudojami kino teatruose šiandien.

Sujunk taškus, pasižiūrėk, koks projektorius atsidūrė tavo lape.

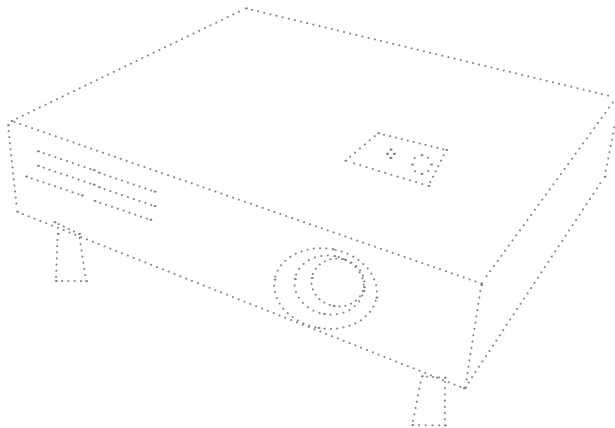
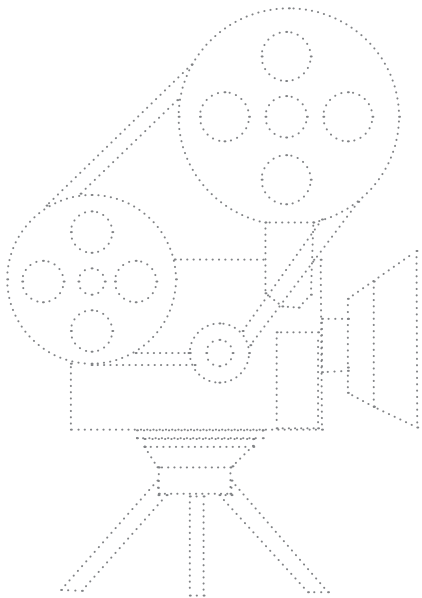



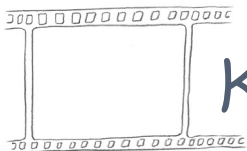

Kino filmas

Pradžioje filmai buvo nebylūs ir bespalviai. Žmonės sugalvojo įvairių būdų juos pagyvinti. Įgarsinti mėgino pasitelkę aktorius, kalbančius anapus ekrano, ar visą orkestrą, filmo rodymo metu kuriantį jam garso takelį. Net tai, ką dabar vadiname 4D kinu, vyko nuo seno – sukeliant vėją, skleidžiant kvapus ir panašiai.

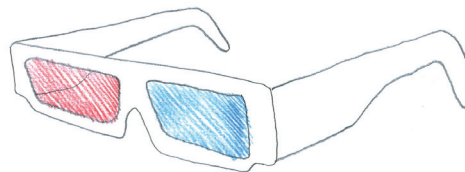
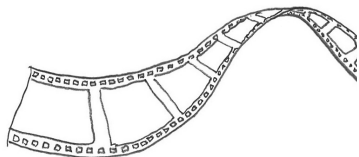

Laikui bėgant, filmai tapo ryškesni, atsirado spalvų, salėse pasigirdo aktorių dialogai, kompozitoriai ėmė kurti garso takelius. Šiandien mes galime filmus žiūrėti net 7D formatu.

Įgarsink rodomą filmą: perskaityk titrus ar sukurk savo dialogus.



Nupiešk filmuką, iškirpk ir suklijuok.

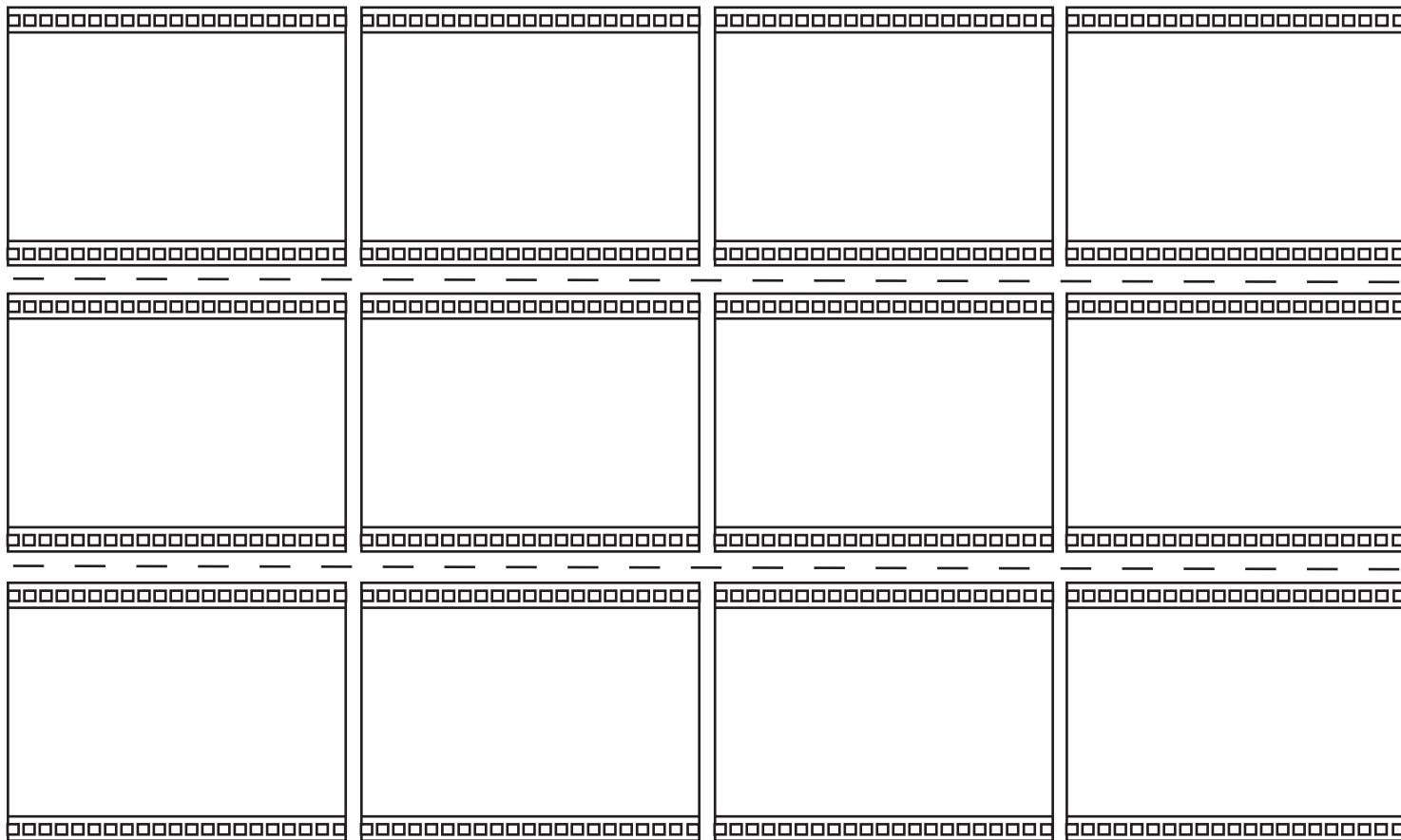

Įkirpk pažymėtas linijas, iškirpk stačiakampį lapo viduryje.
Pasižiūrėk savo nupieštą filmuką traukydamas popieriaus juostelę.



Kino kritika

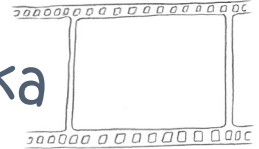

Ką bendro turi spausdinimo mašinėlė ir kino filmai? Seniau apie naujus filmus žmonės sužinodavo iš laikraščių ar žurnalų. Ne tik sužinodavo, bet dažnai ir susidarydavo apie juos išankstinę nuomonę. Tuos straipsnius-recenzijas rašė žmogus, vadinamas kino kritiku. Tik šiandien jis naudoja kompiuterio klavišus, o ne spausdinimo mašinėlę, išsako savo nuomonę tinklaraštyje internete arba televizijos laidoje.

Pamėgink ir tu pabūti kino kritiku: papasakok, kas matytame kino filme tave sužavėjo, o kas nepatiko, ko trūko. Su tėvelių pagalba gali išsakyti savo mintis filmo komentaruose internete.





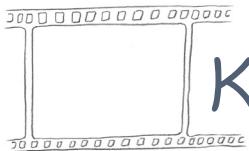

Kino atributika

Kepurėlė su mėgstamo filmo personažo atvaizdu ar kambario tapetai, kuriuose pavaizduoti filmo herojai, tavęs nebestebina.

Parodoje „užvakuumuoti“ to meto kino festivalių atributai – marškinėliai, kepurė nuo saulės ar lininis laisvalaikio krepšys su festivalio logotipu – buvo anaip tol ne kasdienybė, o savotiškas prestižo ženklas, taigi kurį nors iš jų turėti buvo ypač vertinga ir smagu.





Nupiešk savo mėgstamo filmo herojų – jį galėsi kur nors užsiklijuoti.

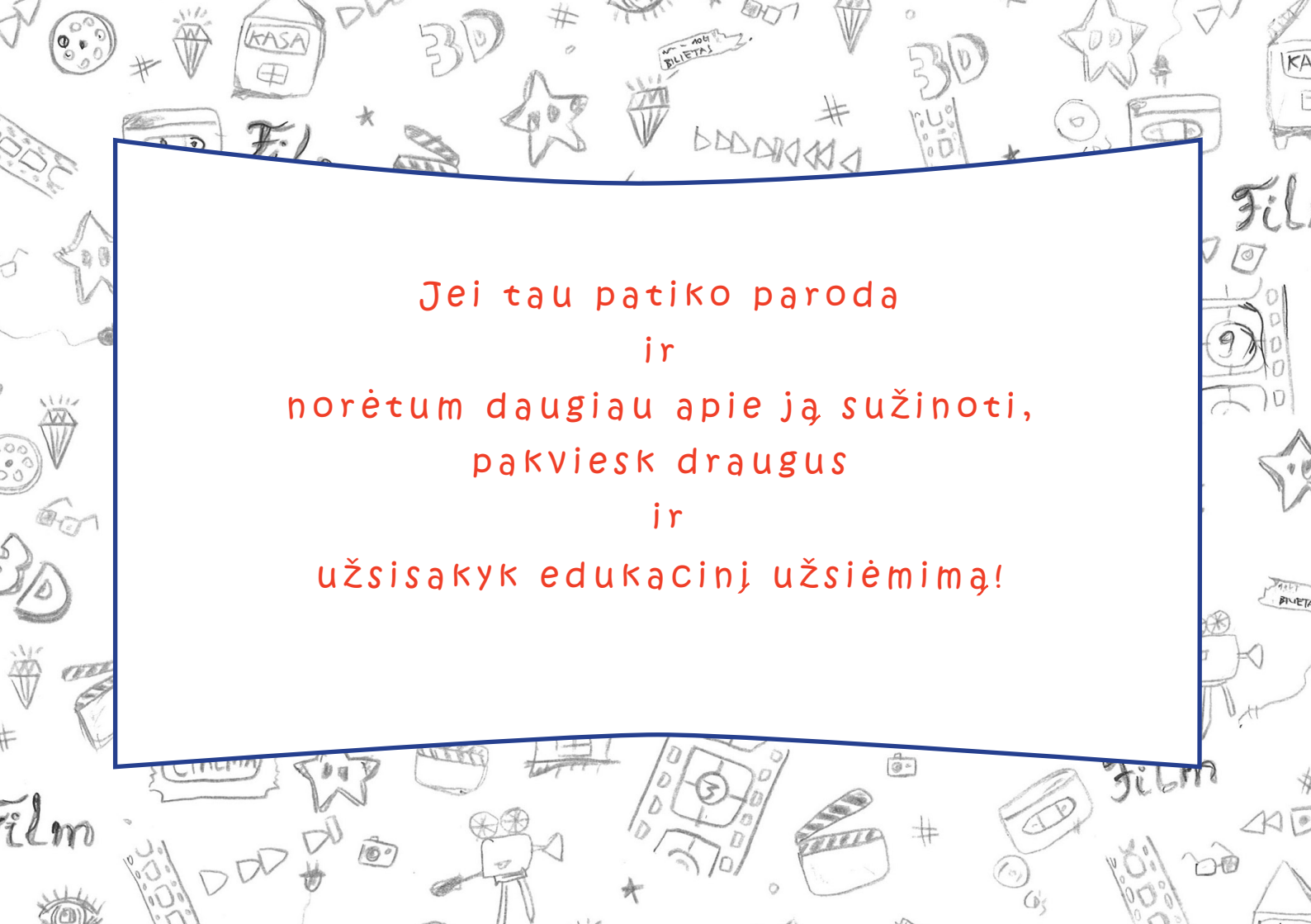

Jei tau patiko paroda
ir
norėtum daugiau apie ją sužinoti,
pakviesk draugus
ir
užsisakyk edukacinį užsiėmimą!



Nacionalinės dailės galerijos
Edukacijos centras
Konstitucijos pr. 22, Vilnius
El. p. edukacija@ndg.lt
tel. (8 5) 219 59 61
www.ndg.lt

Bendraukime „Facebook“:
NDG Edukacijos centras
Veiklos dailės galerijoje